

2 Türverkleidungen hinten

⇒ -2.1 Türverkleidung hinten“, Seite 151

⇒ h2.2 inten aus- und einbauen“, Seite 151

⇒ a2.3 us- und einbauen“, Seite 155

2.1 Montageübersicht - Türverkleidung hinten

1 - Türverkleidung

- Hintertür
- aus- und einbauen ⇒
[Seite 151](#)

2 - Innenabdeckung

- aus- und einbauen ⇒
[Seite 155](#)

3 - Aufnahme für den Fensterheberschalter

4 - Schraube

- zur Befestigung der
Türverkleidung
- 2 Stück
- 4 Nm

5 - Zierblende Türzuziehgriff

6 - Türinnengriff

7 - Clip

- 8 Stück
- in die Verkleidung ein-
setzen
- beschädigte oder ver-
formte Clips ersetzen

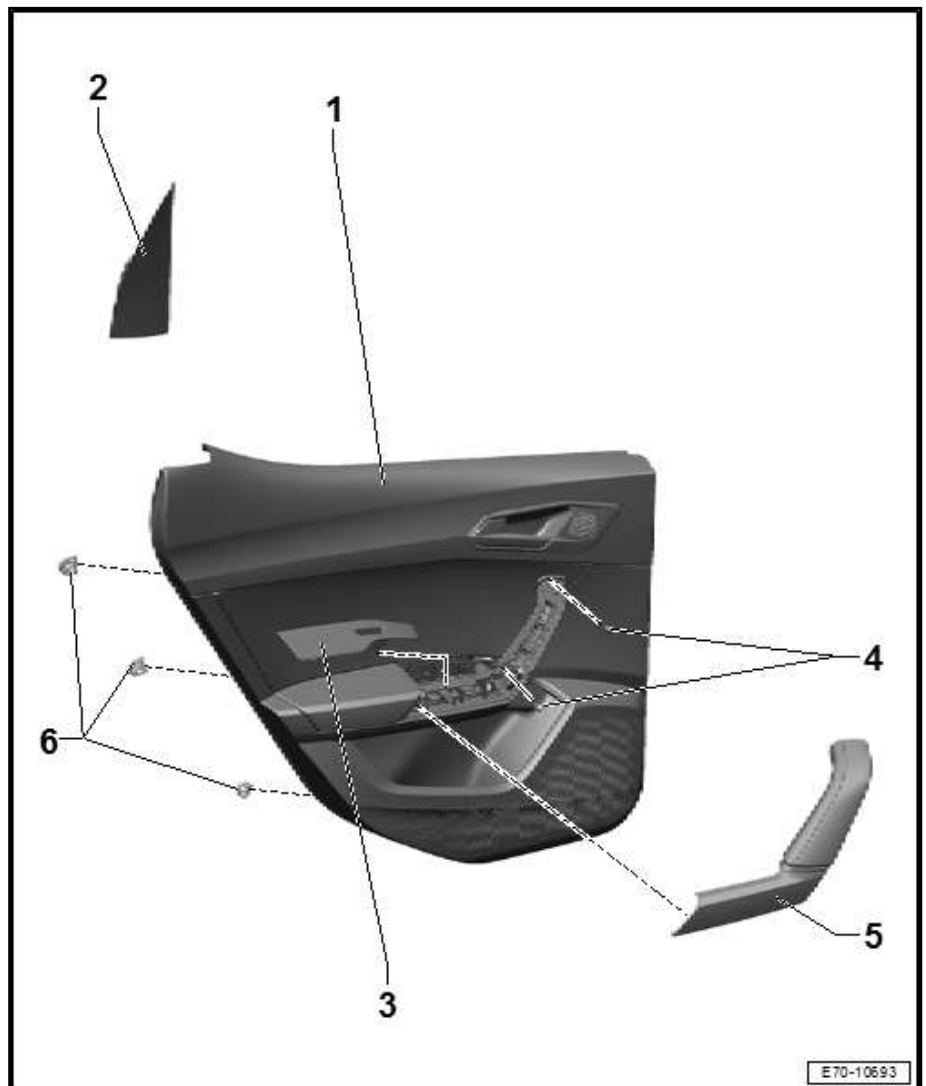

2.2 Türverkleidung hinten aus- und einbauen

Benötigte Spezialwerkzeuge, Prüf- und Messgeräte sowie Hilfsmittel

◆ Keile -T10383-

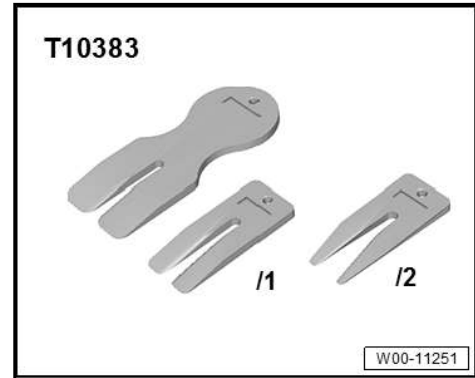

◆ Demontagekeil -3409-

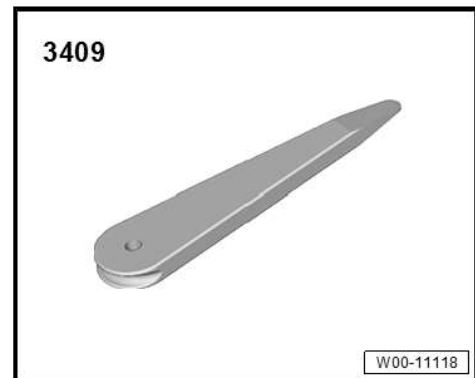

◆ Drehmomentschlüssel 2-10 Nm -VAG 1783-

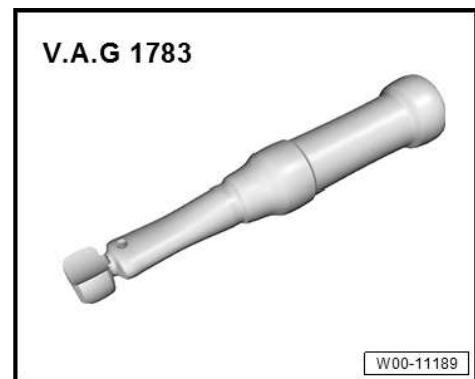

Ausbauen

- Die Zündung und alle elektrischen Verbraucher ausschalten.
- Die Verkleidung des Türinnengriffs -1- mithilfe des Demontagekeils -3409- abbauen.

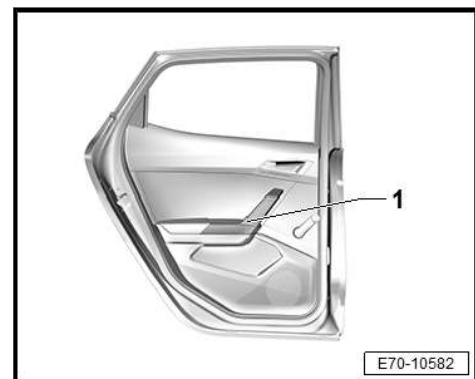

- Schrauben -1- herausdrehen.

- Schrauben -1- herausdrehen.

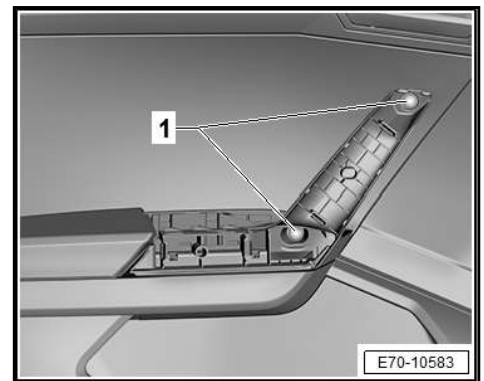

- Die Türverkleidung -1- mit dem Keil -T10383- lösen. Am vorderen unteren Teil der Tür beginnen und den Keil in der Nähe der Halteclips -2- zwischen Türverkleidung und Tür einschieben.

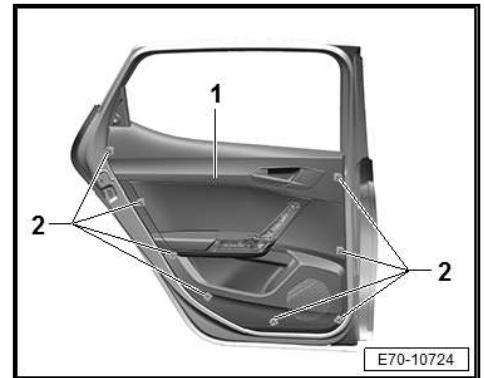

- Türverkleidung -1- ringsum etwa 15 mm von der Tür abziehen.

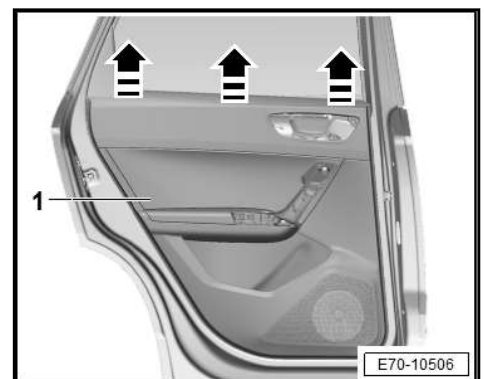

- Die Halteclips müssen sich in der Tür befinden.
- Türverkleidung -1- aushängen, indem in Richtung der -Pfeile- gedrückt und die Verkleidung vom Fensterschacht getrennt wird.
- Bowdenzug -3- vorsichtig von der Türinnenbetätigung -2- abclipsen.

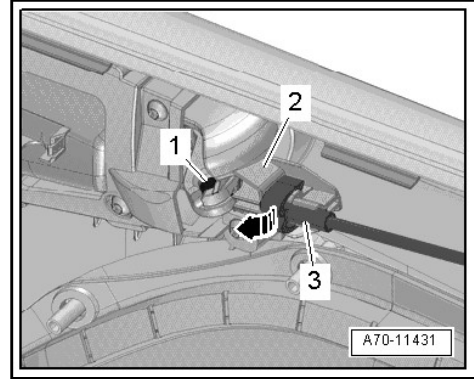

- Den Bowdenzug für Türinnenbetätigung in -Pfeilrichtung- nach innen drehen.
- Zugende -1- an der Türinnenbetätigung aushängen.
- Elektrische Steckverbindungen trennen.
- Die Türverkleidung ausbauen.

Einbauen



Hinweis

Vor der Montage sind die Halteclips auf Beschädigungen zu prüfen und ggf. zu erneuern.

- Halteclips entnehmen, die eventuell noch an der Tür vorhanden sind, und an der Verkleidung montieren.
- Zugende -1- in den Hebel der Türinnenbetätigung einhängen.

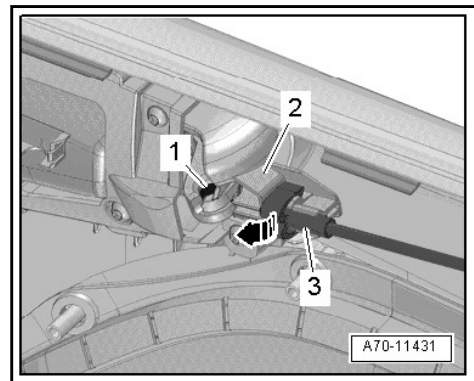

- Bowdenzug -3- für Türinnenbetätigung an der Türinnenbetätigung -2- einclipsen.
- Der Bowdenzug muss hörbar einrasten.
- Die elektrischen Steckverbindungen der Tür anschließen.
- Türverkleidung am Fensterschacht ansetzen und nach unten festdrücken.

Der weitere Einbau erfolgt in umgekehrter Reihenfolge.

Anzugsdrehmomente

- ◆ ⇒ -2.1 Türverkleidung hinten“, Seite 151