

## 70 – Verkleidungen/Dämpfungen

### 1 Türverkleidungen vorn

⇒ -1.1 Türverkleidung vorn“, Seite 145

⇒ v1.2 orn aus- und einbauen“, Seite 146

#### 1.1 Montageübersicht - Türverkleidung vorn

##### 1 - Türverkleidung

- Vordertür
- aus- und einbauen ⇒  
Seite 146

##### 2 - Aufnahme für die Schalteinheit des Fensterhebers in der Fahrertür -E512-

##### 3 - Bedienungseinheit für Fensterheber in Fahrertür - E512-

- Lageschema ⇒ Elektrische Anlage; Rep.-Gr. 96; Bedienungselemente; Einbauorteübersicht - Bedienungselemente in den vorderen Türen.

##### 4 - Schalter für Spiegelverstellung -E43-

- Ausstattungsvariante: Schalter für Spiegelverstellung mit Anklappfunktion -E168-
- Einbauorteübersicht ⇒ Elektrische Anlage; Rep.-Gr. 96; Bedienungselemente; Einbauorteübersicht - Bedienungselemente in den vorderen Türen

##### 5 - Schraube

- zur Befestigung der Türverkleidung
- 2 Stück
- 4 Nm

##### 6 - Zierblende Türzuziehgriff

##### 7 - Clip

- 7 Stück
- in die Verkleidung einsetzen
- beschädigte oder verformte Clips ersetzen

##### 8 - Crashclip

- 1 Stück

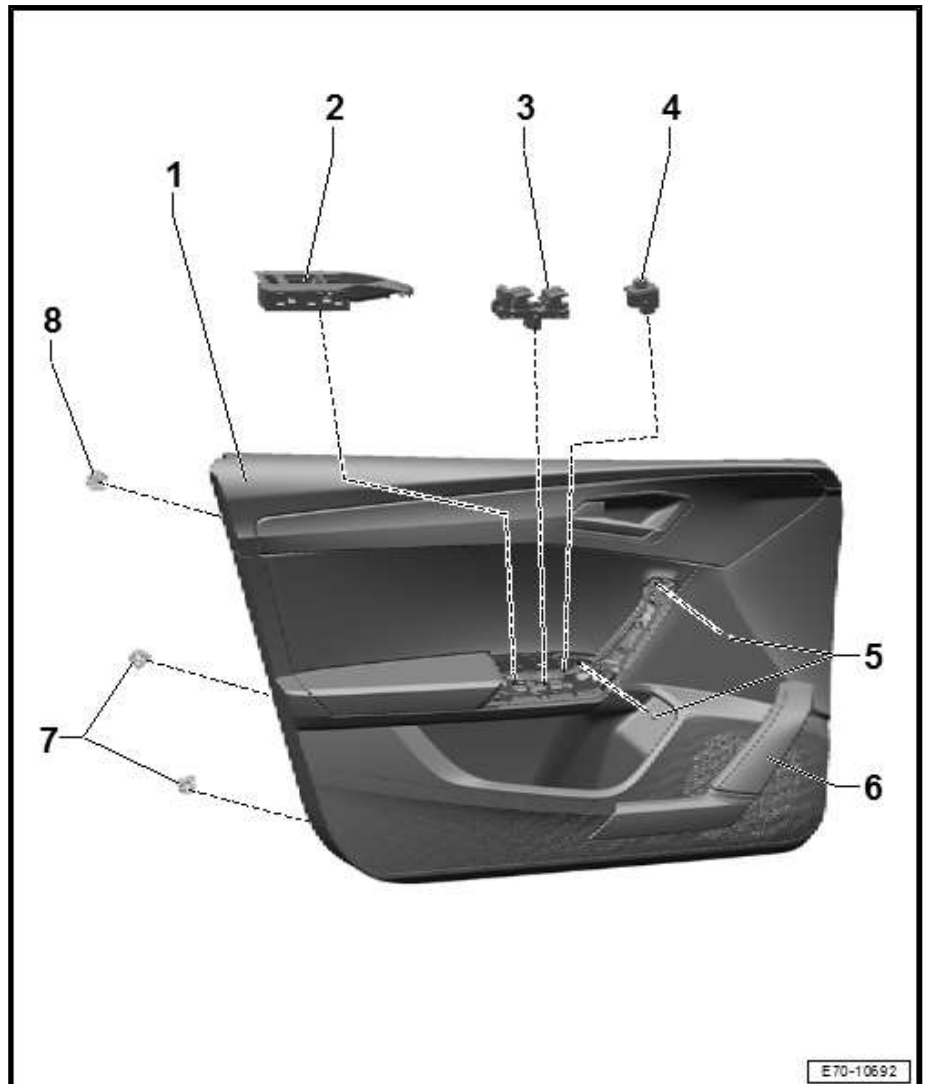

## 1.2 Türverkleidung vorn aus- und einbauen

Benötigte Spezialwerkzeuge, Prüf- und Messgeräte sowie Hilfsmittel

◆ Demontagekeil -3409-

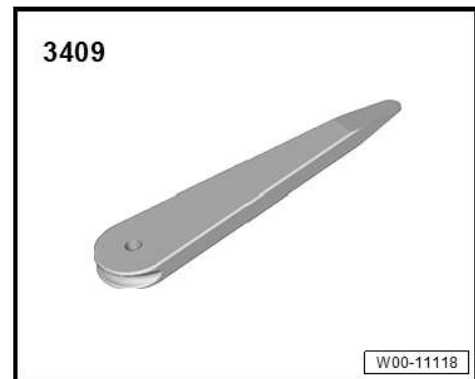

◆ Keile -T10383-

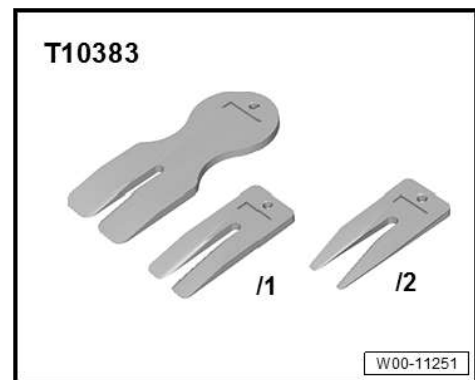

◆ Drehmomentschlüssel 2-10 Nm -VAG 1783-

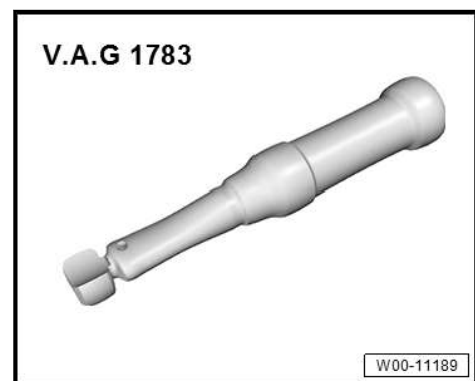

### Ausbauen



Hinweis

- Die Zündung und alle elektrischen Verbraucher ausschalten.
- Die Verkleidung des Türinnengriffs -1- mithilfe des Demontagekeils -3409- abbauen.



- Die Aufnahme der Bedienungseinheit in der Tür -1- mithilfe des Demontagekeils -3409- abbauen.

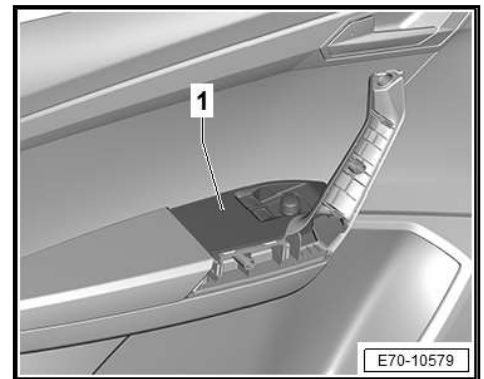

- Die elektrischen Steckverbindungen je nach Ausrüstung trennen.
- Schrauben -1- herausdrehen.

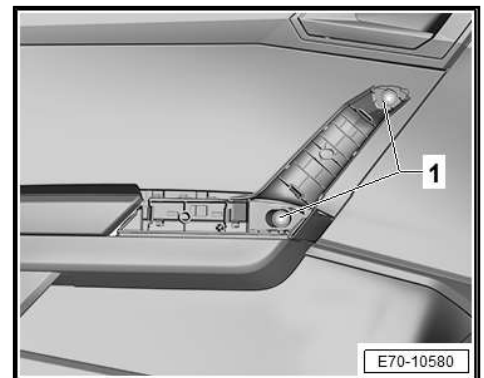

- Die Halteklammern -3- zur Befestigung der Türverkleidung -2- mit den Keilen -T10383- aus ihren Aufnahmen lösen.

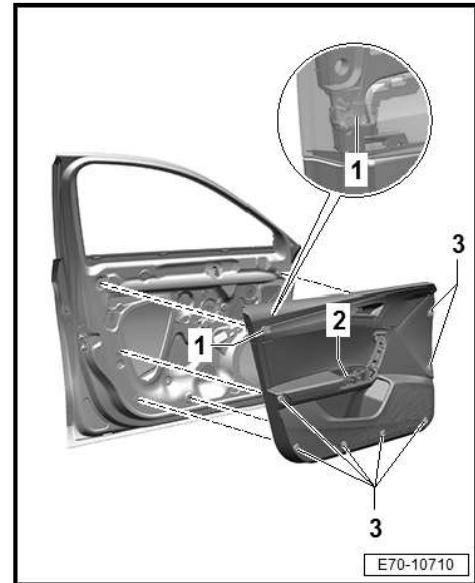

### Hinweis

*Der Clip -1- ist als Crashclip ausgeführt. Dieser wird beim Herausheben der Türverkleidung aus der Fensterschachteleiste automatisch entriegelt.*

- Türverkleidung -1- ringsum etwa 15 mm von der Tür abziehen.

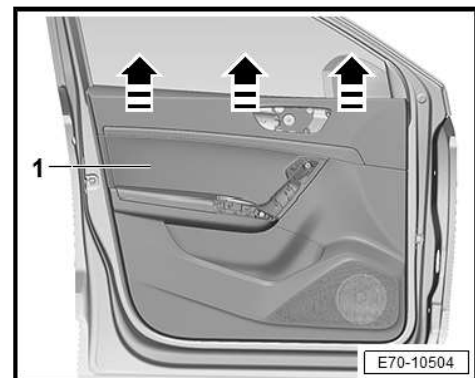

- Die Halteclips müssen sich in der Tür befinden.
- Türverkleidung -1- aushängen, indem in Richtung der -Pfeile- gedrückt und die Verkleidung vom Fensterschacht getrennt wird.
- Bowdenzug -3- vorsichtig von der Türinnenbetätigung -2- abclipsen.

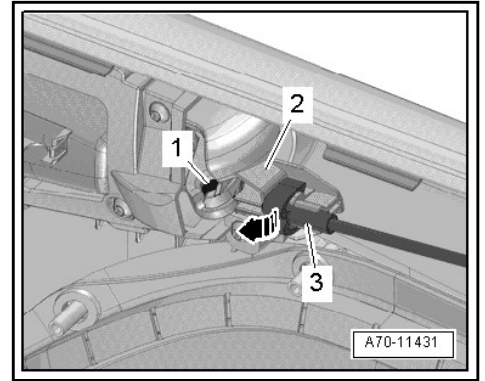

- Den Bowdenzug für Türinnenbetätigung in -Pfeilrichtung- nach innen drehen.
- Zugende -1- an der Türinnenbetätigung aushängen.
- Alle elektrischen Steckverbindungen je nach Ausrüstung trennen.
- Die Türverkleidung ausbauen.

#### Einbauen

- Der Einbau erfolgt in sinngemäß umgekehrter Reihenfolge.

#### Hinweis

*Vor der Montage sind die Halteclips auf Beschädigungen zu prüfen und ggf. zu erneuern.*

- Halteclips entnehmen, die eventuell noch an der Tür vorhanden sind, und an der Verkleidung montieren.
- Zugende -1- in den Hebel der Türinnenbetätigung einhängen.

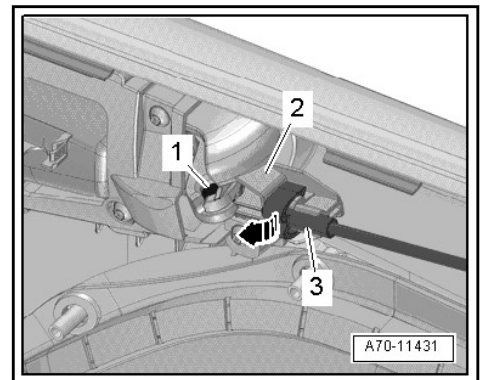

- Bowdenzug -3- für Türinnenbetätigung an der Türinnenbetätigung -2- einclipsen.
- Der Bowdenzug muss hörbar einrasten.
- Die elektrischen Steckverbindungen der Tür anschließen.
- Türverkleidung am Fensterschacht ansetzen und nach unten festdrücken.
- Clips -3- ringsum an der Verkleidung der Tür -2- vorsichtig ansetzen und drücken Sie gegen die Türverkleidung, bis die Befestigungspunkte hörbar einrasten.

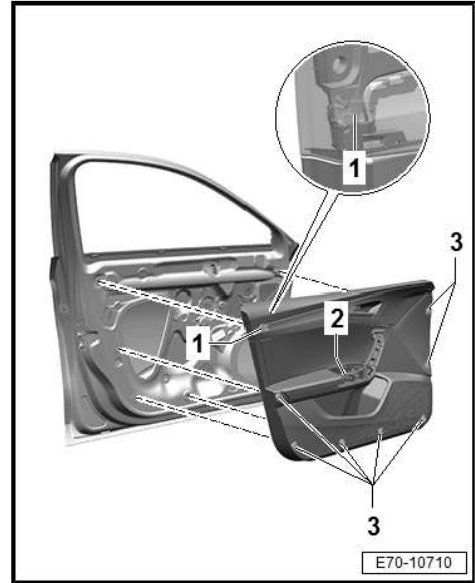

Der weitere Einbau erfolgt in umgekehrter Reihenfolge.

#### Anzugsdrehmomente

- ◆ ⇒ -1.1 Türverkleidung vorn, Seite 145